

## Hubseilumschierung von 2 auf 4-strängig (nicht serienmässig)

**LIEBHERR**

### Sicherheitshinweis

- Bei Fehlbedienung ist ein Absturz der Oberfläche möglich!
- Umschervorgang **nur in Schaltstufe 1** durchführen!
- Beim Umschervorgang darf der Lasthaken nicht pendeln!
- Kontrollklappen beidseitig beobachten! (5)

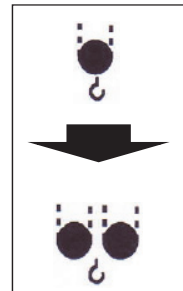
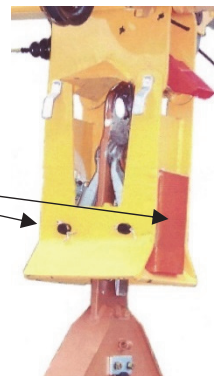

1. Lasthaken in min. Senktiefe fahren (1).  
Endschalter «Hub Oben» schaltet ab.
2. «Hub Oben» drücken (2) und Oberflasche (3)  
in den Klinkentrichter (4) fahren.

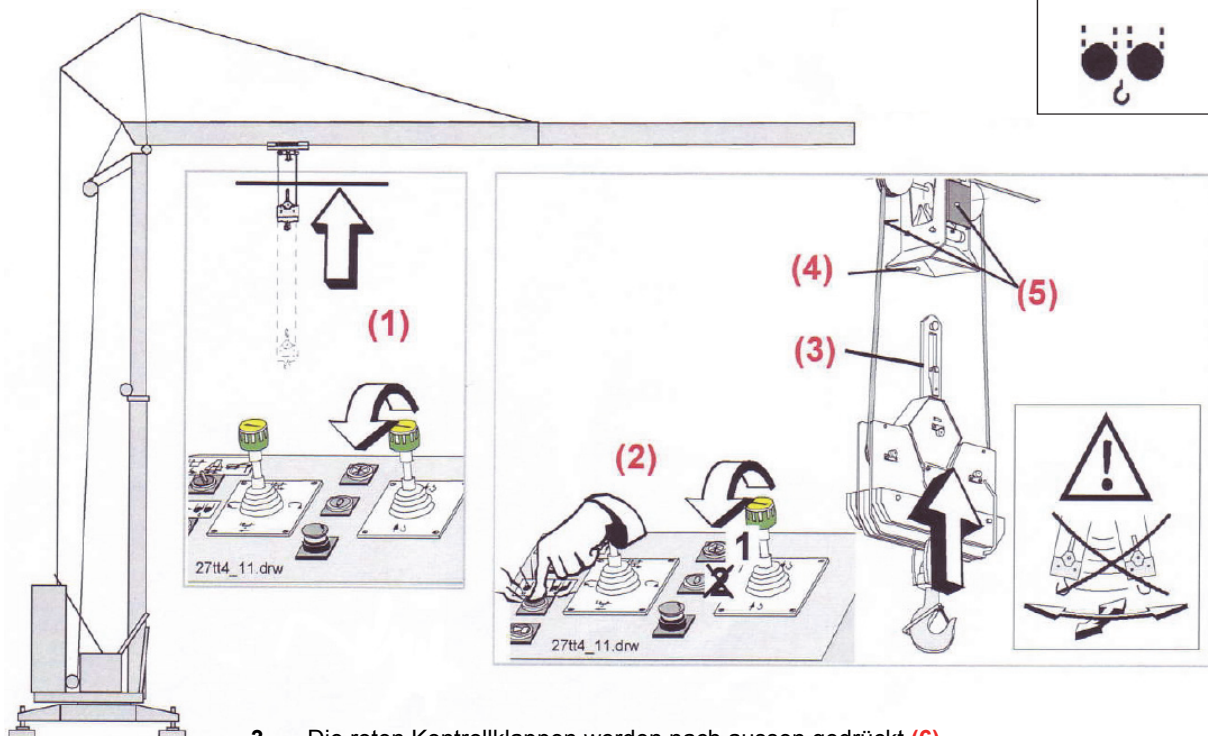

3. Die roten Kontrollklappen werden nach aussen gedrückt (6).  
Weiter «Hub Auf» fahren (7) bis beide Kontrolllampen zurückfallen (8). Kontrolle (9)!  
«Hub Ab» fahren (10). **Kontrolle: Liegen beide Kontrolllappen (5) an?**

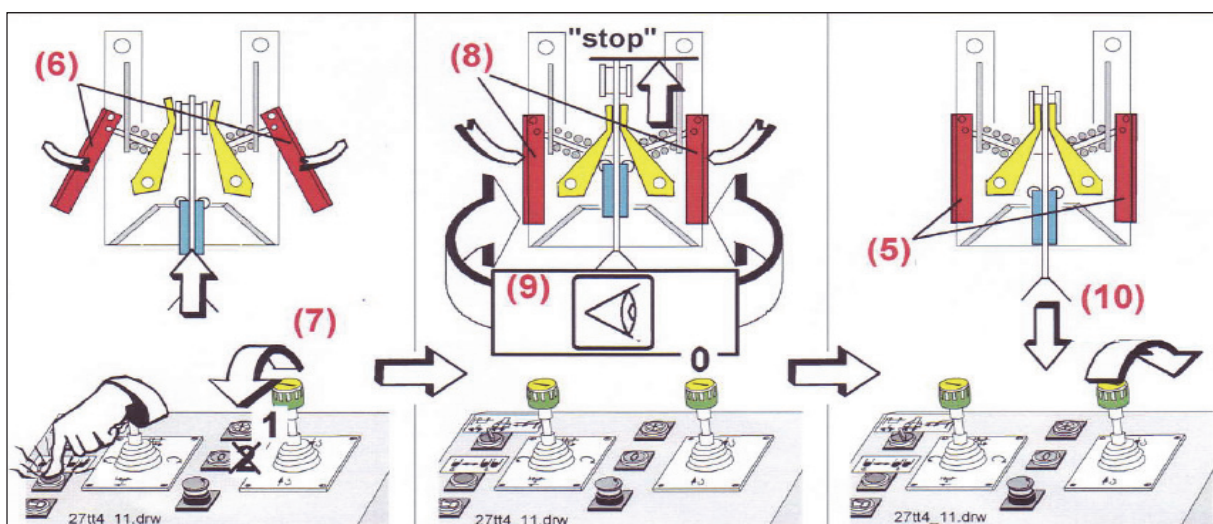

## Hubseilumschering von 2 auf 4-strängig (nicht serienmässig)

**LIEBHERR**

4. «Hub Ab» Stopp (11).  
Kurz Pendeln (Katze vor und zurück).



Durch kurzes Pendeln wird sichergestellt, dass die Oberflasche exakt auf den Abstützböcken sitzt!

5. «Hub Ab» fahren (13)



**Lasthaken ist 4-strängig engeschert!**

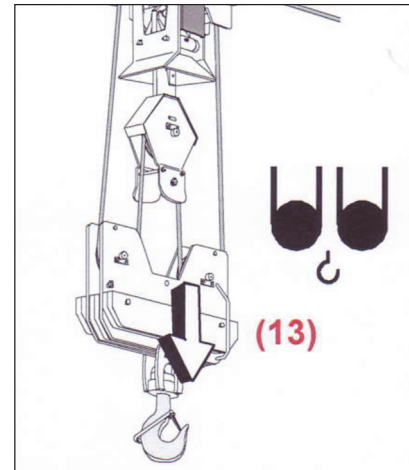
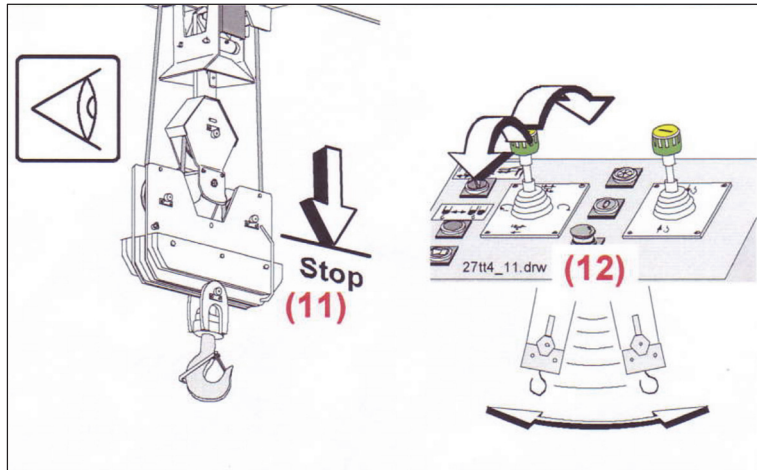

## Hubseilumschering von 4 auf 2-strängig (nicht serienmässig)

**LIEBHERR**

Sicherheitshinweis siehe erste Seite

1. Lasthaken in min. Senktiefe fahren (1).  
Endschalter «Hub Oben» schaltet ab.
2. «Hub Oben» drücken (2) und Lasthaken in die Oberflasche (3) und weiter in den Klinkentrichter (4) heben.  
**Nur in Schaltstufe 1 !**

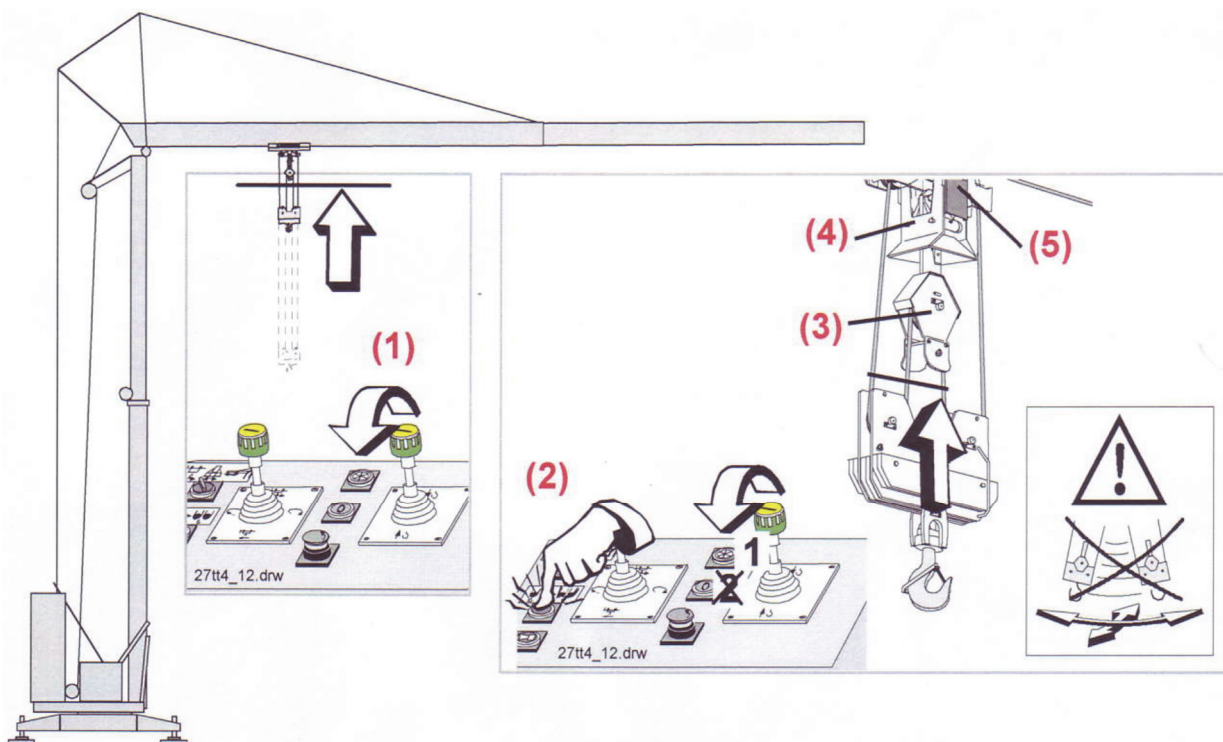
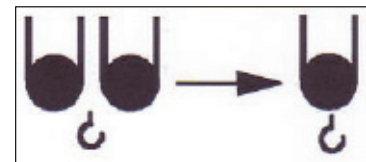

### Hubseilumschering von 4 auf 2-strängig (nicht serienmässig)

**LIEBHERR**

3. Die Abstützböcke (roten Kontrollklappen) werden nach aussen gedrückt (6) und durch den Keil arretiert (7). «Hub Ab» fahren (8). Die Lagerung der Oberflasche (9) zieht den Keil (7) mit. Die Oberflasche ist entriegelt (10). **Kontrolle: Liegen beide Kontrollklappen (5) an?**

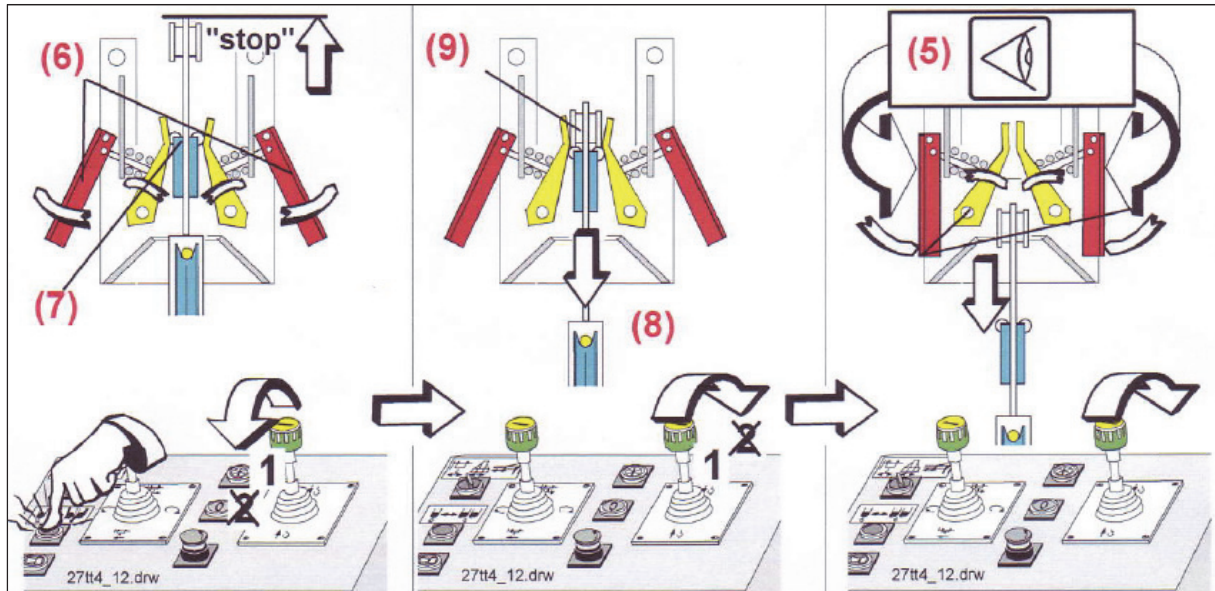

5. «Hub Ab» fahren (11) **Lasthaken ist 2-strängig engeschert!**

